



CARACTERISTICAS GENERALES

- BASTIDOR:** Monoblock, de estructura tubular, especialmente diseñado para trabajo duro.
- MOTOR:** Deutz Diesel TCD 2012 L042V que cumple Normativa TIER III (COM III). 4 cilindros turbo intercooler. Refrigeración líquida. Potencia máxima 103 Kw (140 CV) a 2.400 r.p.m., preparado para trabajar a 4.700 m.
- TRANSMISION:** Hidrostática de regulación automática. Bomba de pistones de caudal variable acoplada directamente al motor diesel. Motor hidráulico de pistones, montado sobre la carcasa de la reductora.
- REDUCTORA:** Para dos velocidades en avance y retroceso.
- EJES DIFERENCIALES:** Monolíticos, con reducción epicicloidial. Capacidad dinámica por eje de 8.000 Kg. Ejes delantero oscilante y direccional. Eje trasero rígido y fijo. Tracción sobre las cuatro ruedas.
- DIRECCIÓN:** Hidroasistida sobre el eje delantero.
- FRENOS:** De discos interiores en baño de aceite, sobre las cuatro ruedas, de accionamiento hidráulico con dos circuitos independientes. Freno de estacionamiento sobre la transmisión, de accionamiento mecánico manual.
- PUESTO DE CONDUCCIÓN:** Giratorio en 180º, para conducción en ambos sentidos de marcha.
- CIRCUITOS HIDRÁULICOS:** Cuatro circuitos independientes con un único depósito:
Traslación: Transmisión hidrostática, sistema DA con intercambiador calor.
Rotación Bombo: Transmisión hidrostática, regulación eléctrica de velocidad de amasado y vertido, con intercambiador de calor.
Bomba de engranajes para dirección.
Bomba de engranajes para freno.
Dispositivos "SELF-CONTROL" para evitar falsas maniobras.

El fabricante se reserva el derecho de variar cualquier característica sin previo aviso, si lo considera conveniente para el mejoramiento de sus máquinas.

MADRID: Ctra de Valencia, Km 19,200. 28529 RIVAS VACIAMADRID (MADRID). FAX:916701005. e-mail:madrid@mlorenzana.com

LEÓN: Pol. Ind. Villacedré. 24194 VILLACEDRÉ (LEÓN). FAX:987849036. e-mail:leon@mlorenzana.com

VALENCIA: Pol. Ind. El Oliveral C/C, 12. 46190 RIBARROJA DEL TURIA (VALENCIA). FAX:961643073. e-mail:valencia@mlorenzana.com

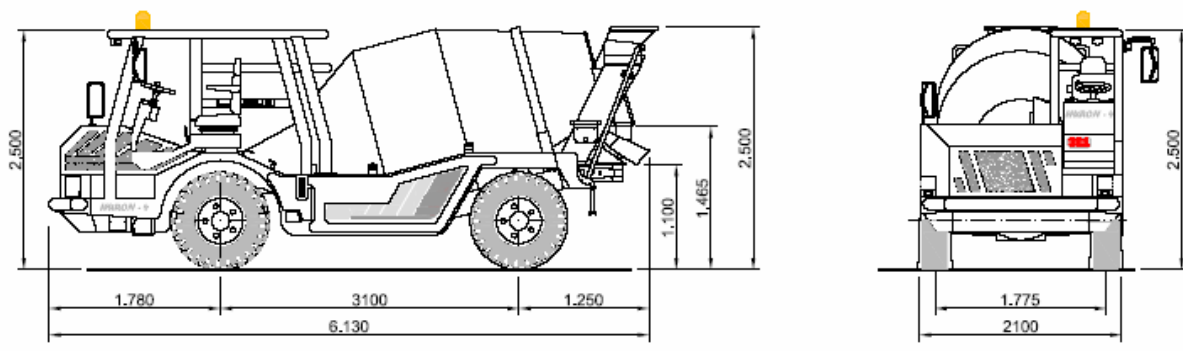

EQUIPO DE HORMIGONERA:

Capacidad máxima de masa de hormigón:.....4m³
 Altura de descarga directa:.....1,465m
 Altura de descarga bajo canaleta:.....1,100m
 Rotación hidráulica de la cuba en ambos sentidos para carga-amasado y vertido por motor hidráulico accionado por bomba de caudal variable, con regulación eléctrica de las r.p.m.

INSTALACIÓN DE AGUA:

Bomba de agua accionada por motor hidráulico.
 Manguera de aspiración alcachofa-filtro.
 Bomba de alta presión lavado.
 Cuentalitros.

CANALETA DE VERTIDO:

Orientable manual y de accionamiento hidráulico para graduar la inclinación de vertido a distancia. El soporte de canaletas es fácilmente desmontable para poder descargar la cuba directamente y a máxima altura.
 Una canaleta móvil para prolongación de vertido.

VELOCIDAD:

De trabajo de 0 a 8 Km/h. De desplazamiento de 0 a 20 Km/h.

RADIO DE GIRO:

Interior, 4.150 mm. Exterior, 7.800 mm.

PENDIENTE MÁX.:

Para utilización a plena carga: 30% (Norma SAE).

EQUIPO ELÉCTRICO:

Batería de 12 V, 180Ah, 650 A.

CAPACIDADES:

- Depósito de agua.....420l
 - Depósito de aceite para equipo hidráulico.....200l
 - Depósito de gasoil.....110l

NEUMÁTICOS:

MICHELÍN XZHR2 10'00R20 16PR

PESO:

En vacío 5,7 t

El fabricante se reserva el derecho de variar cualquier característica sin previo aviso, si lo considera conveniente para el mejoramiento de sus máquinas.

MADRID: Ctra de Valencia, Km 19,200. 28529 RIVAS VACIAMADRID (MADRID). FAX:916701005. e-mail:madrid@mlorenzana.com

LEÓN: Pol. Ind. Villacedré. 24194 VILLACEDRÉ (LEÓN). FAX:987849036. e-mail:leon@mlorenzana.com

VALENCIA: Pol. Ind. El Oliveral C/C, 12. 46190 RIBARROJA DEL TURIA (VALENCIA). FAX:961643073. e-mail:valencia@mlorenzana.com